



INSTRUCTIONS

1500 Series Pocket Door Frame

1500 SERIES SET NUMBERS AND SIZES

- 152068PF for 1-24"(609mm) x 80"(2.03m) Door, Puerta, Porte
- 152468PF for 1-28"(710mm) x 80"(2.03m) Door, Puerta, Porte
- **152668PF for 1-30"(761mm) x 80"(2.03m) Door, Puerta, Porte
- 152868PF for 1-32"(812mm) x 80"(2.03m) Door, Puerta, Porte
- **153068PF for 1-36"(913mm) x 80"(2.03m) Door, Puerta, Porte

- ** All purpose frames, marked to cut to shorter lengths
- ** Marcos universales, marcados para ser cortados a longitudes menores.
- ** Montants à usage multiple, marqués pour être coupés plus court.

For 1" (26mm) to 1 3/4" (45mm) doors to 1251lbs. (56kgs). Doors weighing up to 200 lbs (90kgs) can be used when optional 1125 ball bearing hangers are used.
*With 1 3/4"(45mm) doors, use 1575 adapter Kit.

Para puertas de 25mm a 45 mm y de hasta 56kg. Las puertas que pesan hasta 90 kg pueden ser usadas cuando se utilizan los Colgadores opcionales de Rodamiento de Bolas 1125.
*Para puertas de 45 mm, use el Adaptador Modelo 1575.

Pour portes de 25mm à 45mm pesant 56kg. Les portes pesant jusqu'à 90kg peuvent être utilisées lorsque les crochets optionnels à rotule réf. 1125 sont utilisés.
* Avec les portes de 45mm, utilisez le kit adaptateur réf. 1575.

574-293-5664

www.johnsonhardware.com

1500 SERIES

Converging Doors Require Two Frames and the 1555 Converging Door Kit

FRAMES FOR DOORS UP TO 60"(1.269M) WIDE AND 108"(2.741M) HIGH ARE AVAILABLE, Write Factory

HAY MARCOS DISPONIBLES PARA PUERTAS DE HASTA 1,269 M DE ANCHO Y 2,741 M DE ALTO. Escriba a la Fábrica
DES MONTANTS POUR PORTES JUSQU'À 1,269M EN LARGEUR ET 2,741M EN HAUTEUR SONT DISPONIBLES. Contactez l'entreprise.

NOTE: Instructions are for a 80"(2.03m) door, if door is shorter, lower header and cut bottom ends of split jambs. If door is taller than 80"(2.03m), order longer uprights and raise header.

The amount that the nails are placed above the height of the door(see#2) will be equal to the clearance at the bottom of the door.

NOTA: Las instrucciones son para una puerta de 2,03m. Si la puerta es mas corta, baje la cabecera y corte los extremos de abajo de las jambas divididas. Si la puerta es más alta que 2,03m, ordene piezas verticales más largas y suba la cabecera.

La distancia en la cual se ponen los clavos por encima de la altura de la puerta (ver#2) sera igual al espacio libre debajo de la puerta.

NOTE: Les instructions se réfèrent à la porte de 2,03m. Si la porte est plus petite, abaissez le guide et coupez les extrémités des montants de séparation. Si la porte est plus haute que 2,03m, commandez des montants plus longs et rehaussez le guide.

Le surélévement des clous par rapport à la porte (Voir # 2) correspond à l'espacement au bas de la porte..

1 CONSTRUCT ROUGH OPENING Header must be **SQUARE** and **PLUMB** with studs and **LEVEL**. Minimum Height is 84 1/2"(2.144m), width is 2 x Door width plus 1"(25mm).

CONSTRUYA LA ABERTURA PRELIMINAR. La cabecera debe de estar en **ESCUADRA** y a **PLOMO** con los montantes y a **NIVEL**. La Altura Minima es de 2,144 m, el Ancho es de 2 x Ancho de Puerta mas 25mm.

CONSTRUISEZ L'OUVERTURE BRUTE. Le guide doit être perpendiculaire et d'aplomb avec les montants ainsi qu'à niveau. La hauteur minimale est de 2,144m. La largeur correspond à 2x porte plus 25mm.

2 Measure up from floor 80 3/4" (2.05m), to 81 1/2" (2.068m) (This will give 3/4" (19mm) to 1 1/2" (38mm) clearance under door).

Mark each rough stud and drive a flat head nail on center, leaving 1/8"(3mm) protruding. (**Frame header end brackets will rest on these nails**).

Mida del nivel del piso hacia arriba 2,05m a 2,068m (Esto dara un espacio libre de 19mm a 38mm debajo de la puerta.)

Marque cada montante y clave un clavo de cabeza plana en el centro de cada una, dejando 3mm afuera. (**Los soportes de los extremos de la cabecera del marco se apoyaran en estos clavos.**)

Mesurez du bas de la porte de 2,05m à 2,068m (ceci correspond à un espacement de 19mm à 38mm sous la porte).

Marquez chaque montant et enfoncez un clou à tête plate au centre, en laissant dépasser 3mm. (**Les crochets du linteau reposeront sur ces clous**).

3 Snap a chalk line on floor even with side jambs.

Marque una linea con un cordel entizado en el piso que concuerde con las jambas laterales.

Tracez à la craie une ligne au sol parallèle aux montants latéraux.

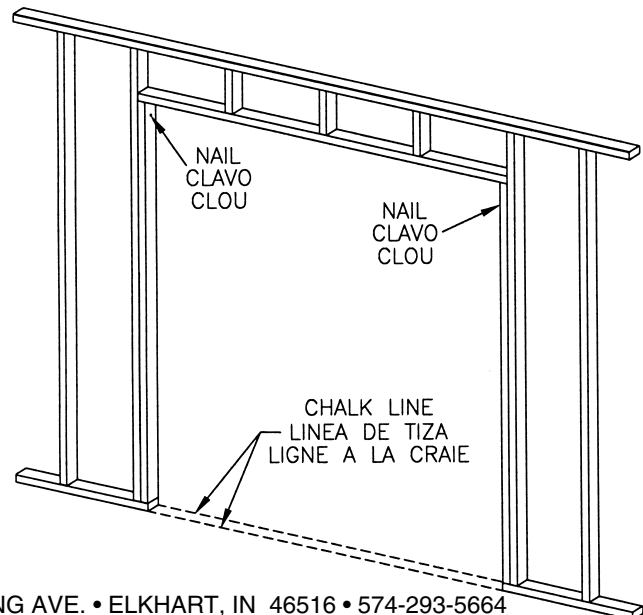
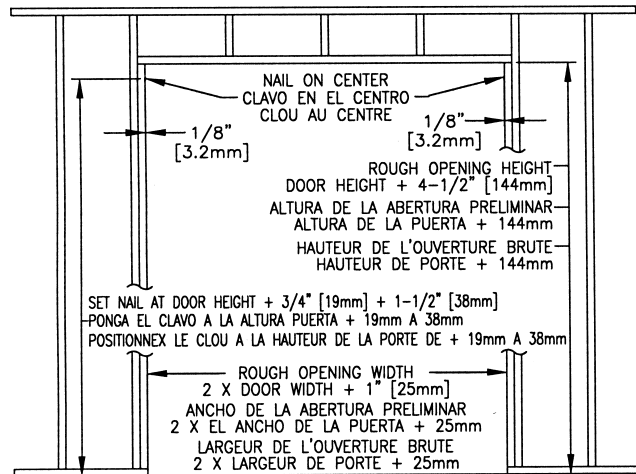

- 4** Slip slots in Frame Header End Plates over nails in rough studs. LEVEL HEADER. Set nails and drive nails through remaining holes in end plates.
(If you have the 2/6"(761mm) or Universal Frame and are using another size door, see cutting instructions on page 4.)

Encaje la ranuras que estan en las Placas de los Extremos de la Cabecera del Marco en los clavos que estan en los montantes. Alinee los clavos y clavelos en los orificios restantes en las placas de los extremos.
(Si usted tiene el Marco de 761mm o el Marco Universal y esta usando una puerta de otro tamaño, vea las instrucciones de corte en la página 4.)

Glissez les encoches des extrémités du linteau sur les clous fixés dans les montants bruts. Mettez le guide à niveau. Positionnez les clous et enfoncez les au travers des trous restants dans les plaques des extrémités.
(Si vous avez le montant universel ou de 761mm et utilisez une dimension de porte différente, référez vous aux intructions de coupe page 4.)

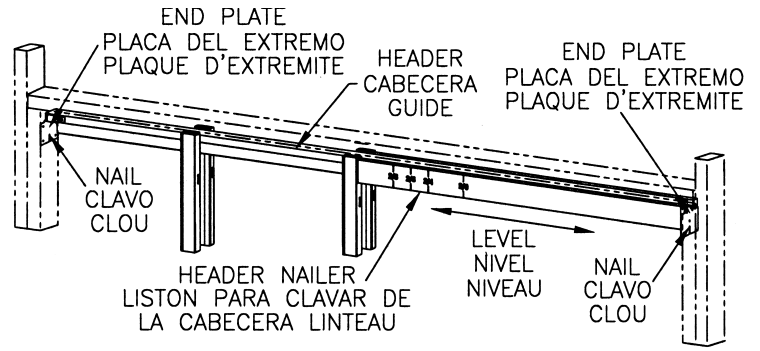

- 5** (Note: If using 1 3/4"(45mm) door, use 1575 ADAPTER KIT.) Slip fingers of Floor Plate into Split Jambas as shown. Butt split jamb against header nailer and nail into place. Nail other split jamb midway in "Pocket" opening. Plumb split jambs between chalk line and nail to floor. (On masonry, use industrial adhesive or Tapcon fasteners.)

(Nota: Si esta usando una puerta de 45mm, use el ADAPTADOR MODELO 1575) Encaje las aletas de la Placa del Piso en las Jambas Divididas tal como se muestra. Una a tope la jamba dividida contra el Listón para Clavar de la Cabecera y clavela en su lugar. Clave la otra jamba dividida en la mitad de la abertura de la "Cavidad". Alinee verticalmente las jambas divididas entre la línea de tiza y clavelos al piso. (En el caso de albañilería, use un adhesivo de tipo industrial o sujetadores Tapcon.)

(Note: Si vous utilisez la porte de 45mm, utilisez le kit adaptateur réf. 1575). Insérez, comme indiqué, les doigts des plaques de sol dans les montants de séparation. Calez le montant de séparation contre le linteau et clouez en place. Clouez l'autre montant de séparation au milieu de l'ouverture "de poche". Mettez d'aplomb les montants entre les lignes tracées à la craie et clouez au sol. (Sur béton, utilisez de l'adhésif ou les fixateurs Tapcon.)

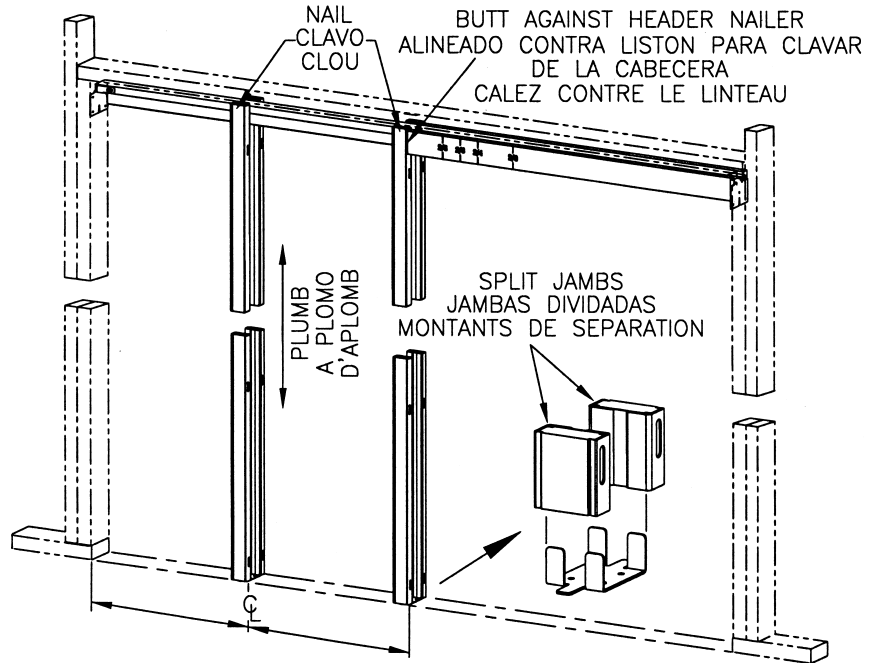

- 6** Apply desired wall material. Wall material is brought clear to edge of opening. WARNING : Use nails no longer than necessary. Nails must not protrude into pocket or door will be damaged. To provide a firm nailing surface, slip a 2 1/8"(54mm) wide board between split jambs temporarily.

Coloque el material deseado para la pared. El material de la pared debe ser puesto hasta quedar justo al borde de la abertura.
ADVERTENCIA: No use clavos mas largos de lo necesario. Los clavos no deben sobresalir en la cavidad o se dañará la puerta. Para proveer una superficie firme para clavar, introduzca temporalmente una tabla de 54mm de ancho entre las jambas divididas.

Appliquez les matériaux muraux désirés. Le matériau mural est appliqué jusqu'au cadre de l'ouverture.
ATTENTION: N'utilisez que des clous de longueur adéquate. Les clous ne doivent pas dépasser dans la poche sinon la porte sera endommagée. Afin de clouer sur une surface rigide, insérez temporairement une planche de 54mm de largeur entre les montants de séparation.

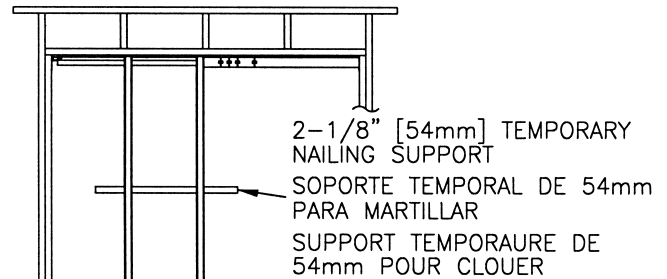

- 7** Seal all edges and face of door panel with paint or sealing satin.

Selle todos los bordes y la superficie del entrepaño de la puerta con pintura o barniz para sellar.

Recouvrez de peinture ou de teinture tous les cotés et toutes les faces des panneaux de porte.

- 8** Fasten 1513 Bumper on back edge of door 40"(1m) from bottom edge.

Coloque el Tope 1513 en el borde de la parte trasera de la puerta y a 1m del borde de abajo.

Fixez le butoir réf. 1513 sur le coté de la porte à 1m du bas.

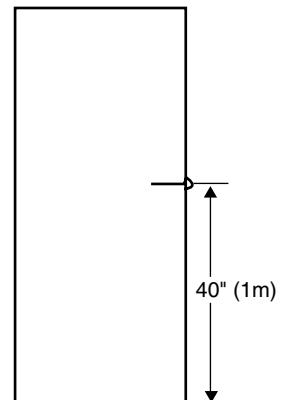
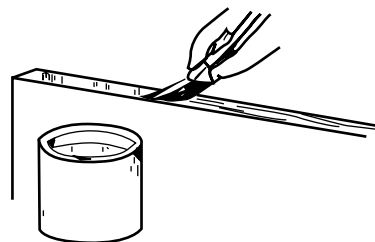

- 9 A/** Attach door plate (1121) on top of door 2" (50mm) from each edge with lock tab on same side.
B/ Insert Hangers (1120) into track alternating wheel positions for even weight distribution.
C/ Mount door by locating door plate 1121 under adjusting bolt of 1120 hanger. Lift door and push bolt into door plate. Repeat with other hanger/door plate.

A/ Coloque la placa de la puerta (1121) sobre la puerta a 50mm de cada borde con las aletas de ajuste en el mismo lado.
B/ Coloque los colgadores (1120) en el riel alternando las posiciones de las ruedas para que el peso se distribuya uniformemente.
C/ Instale la puerta ubicando la placa de la puerta 1121 por debajo del perno de ajuste del colgador 1120. Levante la puerta y empuje el perno dentro de la placa de la puerta. Repita con el otro colgador/placa de la puerta.

A/ Fixez les attaches de porte (1121) au haut de la porte, à 50mm de chaque coin avec les loquets de fixation orientés du même côté.
B/ Insérez les roulettes (1120) dans le rail en alternant la position des roues pour une meilleure distribution du poids.
C/ Montez la porte en plaçant l'attache 1121 sous la vis ajustable de la roulette 1120. Soulevez la porte et poussez la vis dans l'attache de porte. Répétez l'opération avec l'autre roulette et attache de porte.

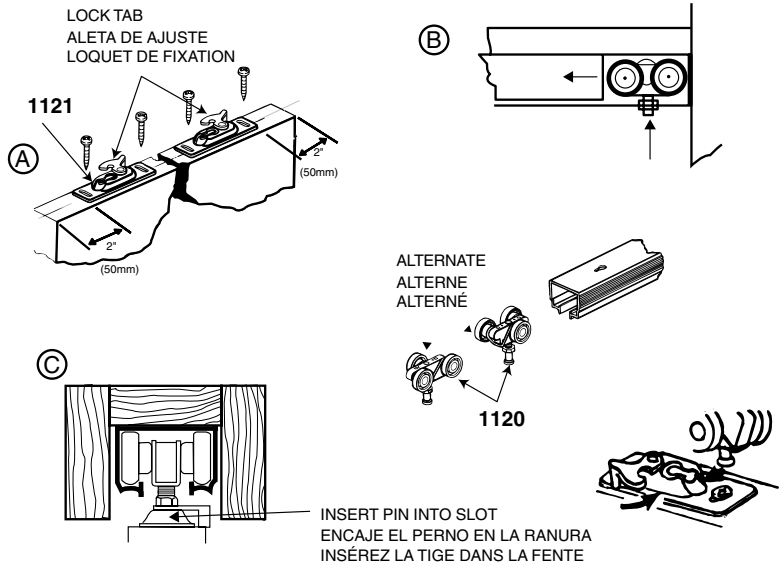

- 10** Install finished jambs, split header and casing as shown. Fasten finished jambs on 1121 lock tab side with screws for future door removal and adjustment.
DO NOT USE JAMBS WITH DADO'S.
 Note: Minimum 3/16" (5mm) clearance between jamb and door.

Instale las jambas terminadas, la cabecera dividida, y el marco tal como se muestra. Coloque la cabecera terminada en el lado de la aleta de ajuste 1121 con tornillos para poder ajustar o remover la puerta en el futuro. **NO USE JAMBAS CON MUESCAS.**
 Nota: Debe haber un espacio mínimo de 5mm entre la jamba y la puerta.

Montez les montants latéraux, le montant de séparation et le revêtement de finition comme indiqués.
 Fixez le montant de séparation au loquet de fixation 1121 avec des vis pour un démontage futur de la porte ou pour un ajustement. **NE PAS UTILISER DE MONTANTS DÉPASSANTS.**
 Note: Espacement minimal de 5mm entre le montant et la porte.

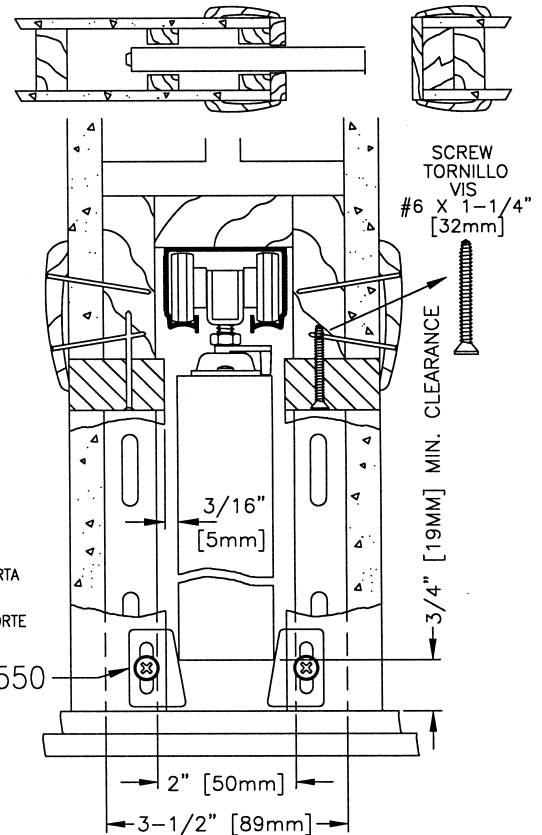
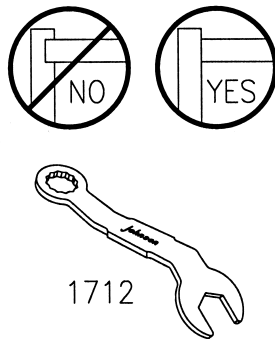

ATTACH FINISH SPLIT JAMB TO STEEL STUD/ PLUMB DOOR WITH JAMB
 COLOQUE LA JAMBA DIVIDIDA TERMINADA EN EL PERNO DE ACERO/ NIVELA A PLOMO LA PUERTA CON LA JAMBA
 ATTACHER LE MONTANT DE SEPARATION AU SUPPORT EN ACIER/ METTRE D'APLOMB LE MONTANT AVEC LA PORTE

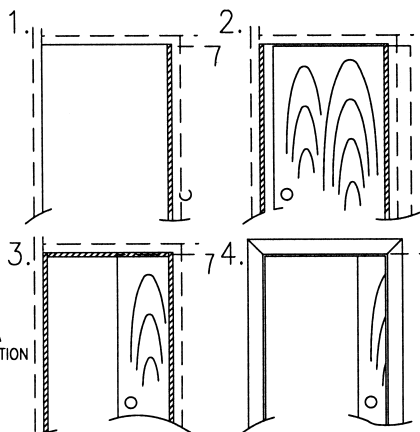

SHIM AND PLUMB FINISH JAMB WITH DOOR
 PONGA CUÑAS Y NIVELA A PLOMO LA JAMBA TERMINADA CON LA PUERTA
 CLAR METTRE D'APLOMB LE MONTANT DE FINITION AVEC LA PORTE

FINISH SPLIT HEADER
 CABECERA DIVIDIDA TERMINADA
 MONTANT DE SEPARATION FINITION

FINISH TRIM
 BORDE TERMINADO
 BAGUETTE DE FINITION

- 11** Fasten 1550 Guides on finished split jambs at door bottom so door is held in center of opening.

Coloque las guías 1550 en las jambas divididas terminadas, en la parte de abajo de la puerta para que ésta sea sostenida en la mitad de la abertura.

Fixez les guides 1550 sur les montants de séparation au bas de la porte, de sorte que la porte se trouve au centre de l'ouverture.

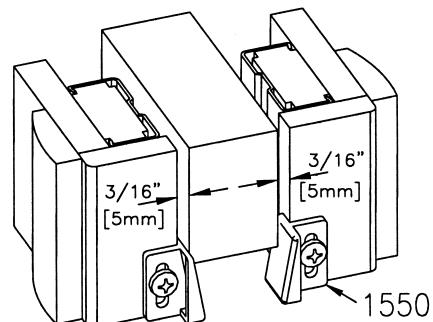

**CUTTING INSTRUCTIONS
POCKET DOOR FRAME HEADER**

2/6"(762mm) and 3/0"(914mm) Pocket door frames are marked for cutting to shorter standard door widths.

- 1** Remove Adjustable End Bracket.
Remueva el soporte ajustable del extremo.
Démontez le crochet d'extrémité ajustable.
- 2** At desired door size marking, cut wood header only.
En la marca que corresponde al tamaño deseado de la puerta, corte solamente la madera de la cabecera.
A la marque correspondant à la dimension de porte désirée, découpez seulement le guide en bois.
- 3** Turn header over and cut track 1 3/8" (35mm) shorter than header.
Voltee la cabecera y corte el riel 35mm mas corto que la cabecera.
Retournez le guide et coupez la glissière 35mm plus court que le guide.
- 4** Replace Adjustable End Bracket on new cut end of header.
Reemplace el Soporte Ajustable del Extremo en el nuevo extremo de la cabecera recién cortado.
Remontez le crochet d'extrémité ajustable sur la nouvelle extrémité coupée du guide.
- 5** Turn Header on side and cut Header Trim Board ONLY at proper mark. Remove cut off end and discard.
Voltee la cabecera en un costado y corte solamente la Tabla del Contramarco del Encabezador donde esta la marca apropiada. Remueva el extremo que se corta y bótelo.
Retournez le guide de coté et découpez SEULEMENT la baguette du guide à la marque désirée. Enlevez et jetez l'extrémité coupée.
- 6** Turn Header and cut other side.
Voltee la cabecera y corte el otro costado.
Retournez le guide et découpez l'autre coté.

Cutting header for other than standard door width: Measure door width and multiply by 2. Add 1"(25mm). Mark header and cut (Step #2). Cut track (Step #3). Measure door width. Add 1"(25mm). Mark Header Trim board and cut (Step #5 & #6).

**INSTRUCCIONES DE CORTE
CABECERA DEL MARCO PARA PUERTAS
CORREDIZAS**

Los marcos de las Puertas Corredizas de 762mm y 914 mm estan marcados para ser cortados a anchuras menores la cuales corresponden a puertas estandares.

**INSTRUCTIONS DE COUPE
LINTEAU POUR PORTE ESCAMOTABLE**

Les cadres de porte de 762mm et 914mm sont marqués pour être coupés à des largeurs de portes standard plus courtes.

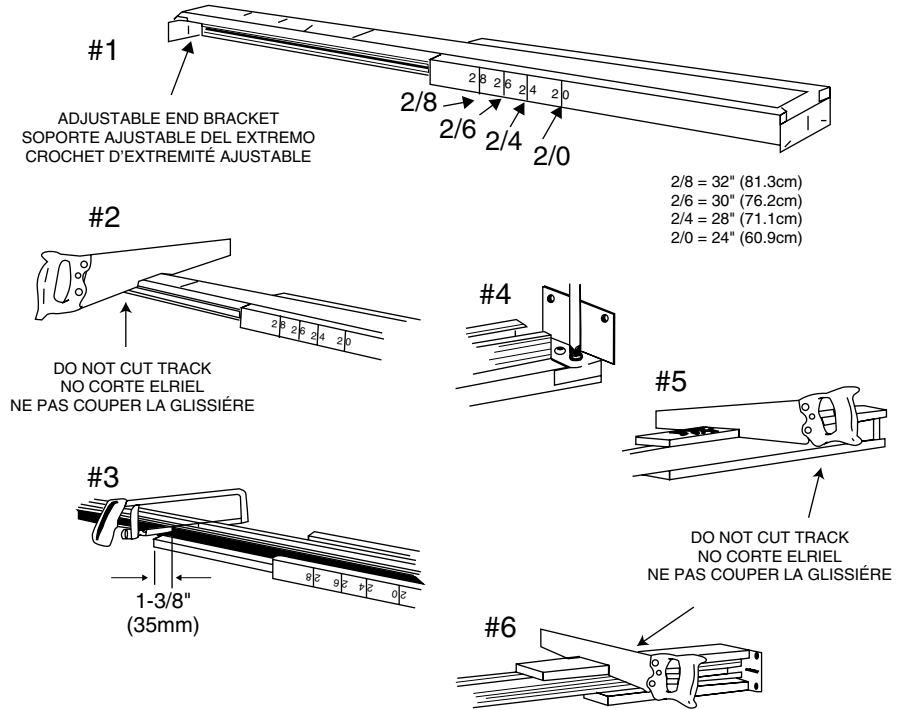

Para cortar la cabecera para puertas que no sean de un ancho estandar: Mida el ancho de la puerta y multiplíquelo por 2. Súmele 25mm. Marque la cabecera y córtelo (Paso #2). Corte el riel (Paso #3). Mida el ancho de la puerta. Súmele 25mm. Marque la guía de la tabla del contramarco de la cabecera y córtelo (Pasos #5 & #6).

Découpage de la porte à une dimension non standard: Mesurez la largeur de la porte et multipliez par 2. Ajoutez 25mm. Marquez le guide et découpez (étape #2). Découpez la glissière (étape #3). Mesurez la largeur de la porte. Ajoutez 25mm. Marquez la baguette du guide et découpez (étapes #5 & #6).

ACCESSORIES

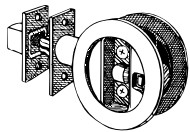

1521

PRIVACY LOCK
CERRADURA PRIVADA
SERRURE PRIVÉE

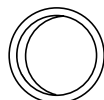

30

#30 PULL, CLENCH, JALE
AVAILABLE IN 3 FINISHES
DISPONIBLE EN 3 ACABADOS
DISPONIBLE EN 3 FINITIONS



150

EDGE PULL
TIRADOR DE BORDE
TIRETTE LATÉRALE



21

2 1/8"(54mm) DIA, PULL
TIRADOR DE DIA. DE 54mm
TIRETTE CIRCULAIRE DE 54mm

ACCESORIOS

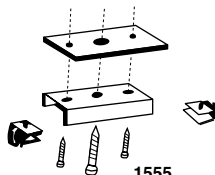

1555

CONVERGING DOOR KIT
CONJUNTO DE PIEZAS PARA PUERTA CONVERGENTE
ASSEMBLAGE CONVERGENT DE PORTE

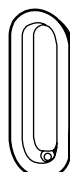

35

1 3/8"(35mm) x 3"(76mm) RECT, PULL
TIRADOR RECTANGULAR DE 35mm x 76mm
TIRETTE RECTANGULAIRE DE 35mm x 76mm

ACCESSOIRES



1510/1511 JAMB KIT

1510/1511 CONJUNTO DE PIEZAS DE LA JAMBA
1510/1511 ASSEMBLAGE DU MONTANT

Finger Joint and Clear Pine
Unión de Aletas y Pino Claro
Assemblage par encastrement et pin sans défauts

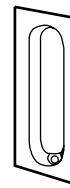

40

1 3/8"(35mm) x 3"(76mm) RECT, PULL
TIRADOR RECTANGULAR DE 35mm x 76mm
TIRETTE RECTANGULAIRE DE 35mm x 76mm

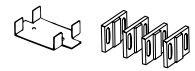

1575

1 3/4"(45mm) DOOR ADAPTOR
KIT
CONJUNTO DE PIEZAS PARA
ADAPTAR PUERTA DE 45mm
ASSEMBLAGE D'ADAPTEUR DE
PORTE DE 45mm